

- THERMO-HYGROMETER
- TERMO-HIGRÓMETRO

CA846

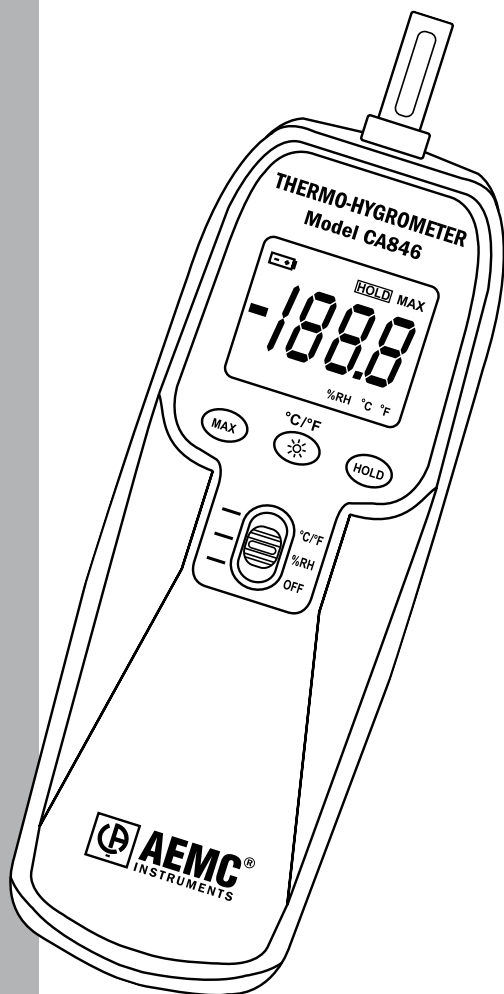

ENGLISH
ESPAÑOL

User Manual
Manual de Instrucciones

Statement of Compliance

Chauvin Arnoux®, Inc. d.b.a. AEMC® Instruments certifies that this instrument has been calibrated using standards and instruments traceable to international standards.

We guarantee that at the time of shipping your instrument has met its published specifications.

An NIST traceable certificate may be requested at the time of purchase, or obtained by returning the instrument to our repair and calibration facility, for a nominal charge.

The recommended calibration interval for this instrument is 12 months and begins on the date of receipt by the customer. For recalibration, please use our calibration services. Refer to our repair and calibration section at www.aemc.com.

Serial #: _____

Catalog #: 2121.24

Model #: CA846

Please fill in the appropriate date as indicated:

Date Received: _____

Date Calibration Due: _____



Chauvin Arnoux®, Inc.
d.b.a AEMC® Instruments
www.aemc.com

Table of Contents





ENGLISH.....	1
ESPAÑOL.....	13
1. INTRODUCTION.....	2
1.1 International Electrical Symbols.....	2
1.2 Definition of Measurement Categories	3
1.3 Receiving Your Shipment.....	3
1.4 Ordering Information.....	3
2. PRODUCT FEATURES	4
2.1 Description.....	4
2.2 Push Buttons	5
2.2.1 Center (Yellow) Function Switch	5
2.2.2 Back-Light  and °C/°F Button	5
2.2.3 MAX Button.....	5
2.2.4 HOLD Button	5
3. SPECIFICATIONS.....	6
3.1 Environmental Specifications.....	6
3.2 Mechanical Specifications	7
3.3 Safety Specifications	7
4. OPERATION	8
4.1 Recommendations.....	8
4.2 Operating the Model CA846	8
5. MAINTENANCE	9
5.1 Replacing the Battery	9
5.2 Cleaning.....	9
Repair and Calibration.....	10
Technical and Sales Assistance	10
Limited Warranty	11
Warranty Repairs.....	11

INTRODUCTION



- Do not connect to, or touch, any electrical circuit with the Thermo-Hygrometer.
- To avoid injury or fire hazard, do not operate this product in an explosive atmosphere or environment.
- Remove (unscrew) the protective metal tube covering the sensor head when using the Thermo-Hygrometer.
- Do not immerse the Thermo-Hygrometer sensor head into liquids - this may cause permanent damage to the sensors.
- Screw on the protective metal tube covering the sensor head when not using the Thermo-Hygrometer.

1.1 International Electrical Symbols

	This symbol signifies that the instrument is protected by double or reinforced insulation.
	This symbol on the instrument indicates a WARNING and that the operator must refer to the user manual for instructions before operating the instrument. In this manual, the symbol preceding instructions indicates that if the instructions are not followed, bodily injury, installation/sample and product damage may result.
	Risk of electric shock. The voltage at the parts marked with this symbol may be dangerous.
	This symbol refers to a type A current sensor. This symbol signifies that application around and removal from HAZARDOUS LIVE conductors is permitted.
	In conformity with WEEE 2002/96/EC

1.2 Definition of Measurement Categories

- Cat. IV:** For measurements performed at the primary electrical supply (<1000V) such as on primary overcurrent protection devices, ripple control units, or meters.
- Cat. III:** For measurements performed in the building installation at the distribution level such as on hardwired equipment in fixed installation and circuit breakers.
- Cat. II:** For measurements performed on circuits directly connected to the electrical distribution system. Examples are measurements on household appliances or portable tools.

1.3 Receiving Your Shipment

Upon receiving your shipment, make sure that the contents are consistent with the packing list. Notify your distributor of any missing items. If the equipment appears to be damaged, file a claim immediately with the carrier and notify your distributor at once, giving a detailed description of any damage. Save the damaged packing container to substantiate your claim.

1.4 Ordering Information

Thermo-Hygrometer Model CA846 (Discontinued) Cat. #2121.24

No Longer Available for Purchase

Replacement is Thermo-Hygrometer Data Logger Model 1246 (Cat. #2121.73)

Includes meter, shockproof holster, 9V battery and user manual.

PRODUCT FEATURES

2.1 Description

The Thermo-Hygrometer Model CA846 is a portable, compact digital meter designed for simplicity and one-hand operation. The meter uses an NTC as the temperature sensor providing excellent response time to changes in temperature, good repeatability and accurate readings.

The Model CA846 also utilizes a thin-film polymer-capacitive type relative humidity sensor as hygrometer sensor, offering excellent recovery from 100% moisture and fast response time and durability.

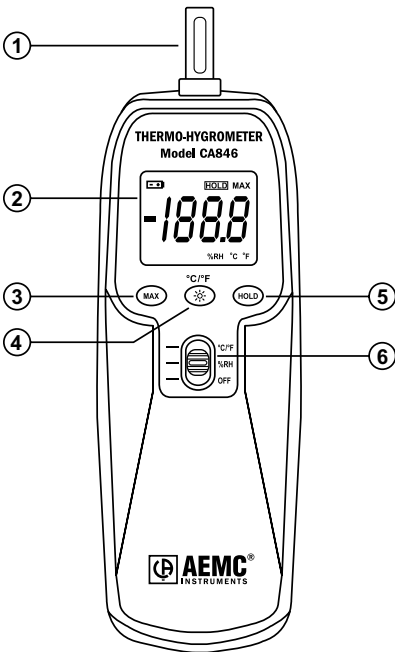



1. Temperature/humidity sensor with protective sensor cover
2. 3½ digit display
3. MAX button
4. °C/°F selector & backlight
5. HOLD button
6. Power/mode selector

2.2 Push Buttons

2.2.1 Center (Yellow) Function Switch

Turns ON the Thermo-Hygrometer and selects the %RH or °C/°F setting. Slide the button to OFF after use.

2.2.2 Back-Light and °C/°F Button

- Press the  button to turn the Back-Light ON.
- Press the  button again to turn the Back-Light OFF.
- Press the  button for 2 seconds to change the temperature scale to °C or °F. The temperature scale °C or °F is displayed in the lower right hand corner of the display.

2.2.3 MAX Button

- Press the MAX button to enter the MAX mode. The “MAX” annunciator appears in the upper right hand corner of the display.
- The selected range (%RH or °C/°F) records and updates the maximum absolute values.
- Press the MAX button again to exit the MAX-recording mode (“MAX” goes out).
- The HOLD button may be used in the MAX mode to “Freeze” (no longer updates) the MAX measurement on the display.

2.2.4 HOLD Button

The Hold button “freezes” the reading on the display. Press the “HOLD” button to toggle (activate/release) HOLD. In the HOLD mode, the “HOLD” annunciator is displayed in the upper part of the LCD display and the last reading is displayed until released.

SPECIFICATIONS

3.1 Environmental Specifications

Temperature Scale: Celsius (°C) or Fahrenheit (°F) user-selectable

Temperature Sensor: NTC

Measurement Range: -4° to 140°F, -20° to 60°C

Resolution: 0.1°F/°C

Accuracy: -4° to 32°F ± 2°F (-20° to 0°C ± 1°C)
32° to 140°F ± 1°F (0° to 60°C ± 0.5°C)

Temperature Coefficient: 0.1 times the applicable accuracy specification per °C from 0° to 18°C and 28° to 50°C (32° to 64°F and 82° to 122°F)

Humidity Sensor: Electronic capacitance polymer film sensor.
(The sensor is unaffected by water condensation, and is immune to most reagent vapors)

Measurement Range: 0% to 100% RH

Resolution: 0.1% RH

Accuracy (@ 25°C): 10%-90% RH ± 5.0%
0%-10% RH; 90% to 100% RH ± 10.0%

Sensor Response Time for 90% of Range: 60s typical

Sensor Stability: ±2% RH, 2 years typical

Sensor Hysteresis (10% to 90% to 10% RH): ±1% RH typical

Sensor Temperature Dependence:
Negligible from 32° to 140°F (0° to 60°C)

Operating Temperature:
32° to 122°F (0°C to 50°C) at < 80% RH

Storage Temperature:
-4° to 140°F (-20° to 60°C), 0 to 80% RH with battery removed

Accuracy:

Stated accuracy at 23°C ± 5°C, <90%RH

Altitude: 2000m max

3.2 Mechanical Specifications

Display:

3½ digit liquid crystal display (LCD) with maximum reading of 1999

Over-Range: “OL” is displayed

Low Battery Indication: The  is displayed when the battery voltage drops below the required level

Sample Rate: 2.5 times per second, nominal

Input Protection:

24VDC or 24Vrms maximum input voltage on any input

Power Supply:

Standard 9V battery (NEDA 1604, IEC 6F22 006P, or equivalent)

Battery Life:

200 hours typical with carbon zinc battery

Dimensions:

6.81 x 2.38 x 1.5" (173 x 60.5 x 38mm)

Weight:

Approx 7 oz (197g) including battery

3.3 Safety Specifications



EN 61010-1 (1995-A2), Protection Class III

Overvoltage Category (CAT III, 24V), Pollution Degree 2

Indoor Use

**All specifications are subject to change without notice*

OPERATION

4.1 Recommendations

- For reliable measurements, let the readings stabilize. The hygrometer and temperature sensor must reach equilibrium with the medium measured.
- Avoid temperature measurement errors induced by too short measurement time, sunshine during the measurement, heating, cold outer walls, air draft (e.g. fans), radiating sources including hand and/or body heat, etc.
- Avoid humidity measurement errors induced by steam, water splashes, dripping water or condensation on the sensor, etc.
- Avoid sensor contamination induced by particles in the air or measurements in powder like substances. Contamination may be avoided by measuring through a filter (user supplied). The filter must be cleaned or replaced periodically, depending upon the degree of contamination at the measurement site.

4.2 Operating the Model CA846

1. Unscrew the protective metal tube covering the sensor.
2. Set the power switch to the desired %RH or °C/°F range.
3. Let the reading(s) stabilize (%RH takes at least 60 seconds to reach 90%).
4. Read the display.
5. After use, screw the protective metal tube back onto the sensor.
6. Turn the instrument OFF when finished.

MAINTENANCE

Use only factory specified replacement parts. AEMC® will not be held responsible for any accident, incident, or malfunction following a repair done other than by its service center or by an approved repair center.

5.1 Replacing the Battery

The  symbol appears on the LCD display when replacement is needed. Replace with a standard 9V battery (NEDA 1604, IEC 6F22).

To replace the battery:

- Turn the Thermo-Hygrometer OFF.
- Remove the rubber holster.
- Remove the screw from the back of the meter and lift off the battery cover.
- Replace the battery, then put the rear cover and holster back on.

5.2 Cleaning

- Use a soft cloth lightly dampened with soapy water.
- Rinse with a damp cloth and then dry with a dry cloth.
- Do not use any abrasives or solvents.
- Do not let any liquid enter the case or sensor area.

Repair and Calibration

To ensure that your instrument meets factory specifications, we recommend that it be scheduled back to our factory Service Center at one-year intervals for recalibration, or as required by other standards or internal procedures.

For instrument repair and calibration:

You must contact our Service Center for a Customer Service Authorization Number (CSA#). This will ensure that when your instrument arrives, it will be tracked and processed promptly. Please write the CSA# on the outside of the shipping container. If the instrument is returned for calibration, we need to know if you want a standard calibration, or a calibration traceable to N.I.S.T. (Includes calibration certificate plus recorded calibration data).

Ship To: Chauvin Arnoux[®], Inc.
d.b.a. AEMC[®] Instruments
15 Faraday Drive
Dover, NH 03820 USA
Tel: (800) 945-2362 (Ext. 360)
(603) 749-6434 (Ext. 360)
Fax: (603) 742-2346 or (603) 749-6309
repair@aemc.com

(Or contact your authorized distributor)

Costs for repair, standard calibration, and calibration traceable to N.I.S.T. are available.

NOTE: You must obtain a CSA# before returning any instrument.

Technical and Sales Assistance

If you are experiencing any technical problems, or require any assistance with the proper operation or application of your instrument, please call, fax or e-mail our technical support team:

Chauvin Arnoux[®], Inc.
d.b.a. AEMC[®] Instruments
Phone: (800) 945-2362 (Ext. 351)
(603) 749-6434 (Ext. 351)
Fax: (603) 742-2346
techsupport@aemc.com

Limited Warranty

The Model CA846 is warranted to the owner for a period of 2 years from the date of original purchase against defects in manufacture. This limited warranty is given by AEMC® Instruments, not by the distributor from whom it was purchased. This warranty is void if the unit has been tampered with, abused or if the defect is related to service not performed by AEMC® Instruments.

For full and detailed warranty coverage, please read the Warranty Coverage Information, which is attached to the Warranty Registration Card (if enclosed) or is available at www.aemc.com. Please keep the Warranty Coverage Information with your records.

What AEMC® Instruments will do:

If a malfunction occurs within the warranty period, you may return the instrument to us for repair, provided we have your warranty registration information on file or a proof of purchase. AEMC® Instruments will, at its option, repair or replace the faulty material.

**REGISTER ONLINE AT:
www.aemc.com**

Warranty Repairs

What you must do to return an Instrument for Warranty Repair:

First, request a Customer Service Authorization Number (CSA#) by phone or by fax from our Service Department (see address below), then return the instrument along with the signed CSA Form. Please write the CSA# on the outside of the shipping container. Return the instrument, postage or shipment pre-paid to:

Chauvin Arnoux®, Inc. d.b.a. AEMC® Instruments
Service Department
15 Faraday Drive • Dover, NH 03820 USA
Tel: (800) 945-2362 (Ext. 360)
(603) 749-6434 (Ext. 360)
Fax: (603) 742-2346 or (603) 749-6309
repair@aemc.com

Caution: To protect yourself against in-transit loss, we recommend you insure your returned material.

NOTE: You must obtain a CSA# before returning any instrument.

NOTES:

Table of Contents





1. INTRODUCCIÓN.....	14
1.1 Símbolos Eléctricos Internacionales.....	14
1.2 Definición de las Categorías de Medición	15
1.3 Recepción de Su Embarque.....	15
1.4 Información para poner una Orden.....	15
2. CARACTERÍSTICAS DEL PRODUCTO	16
2.1 Descripción.....	16
2.2 Botones.....	17
2.2.1 Selector de Funciones Central (Amarillo).....	17
2.2.2 Botón de luz posterior  y °C/°F.....	17
2.2.3 Botón MAX.....	17
2.2.4 Botón HOLD	17
3. ESPECIFICACIONES	18
3.1 Especificaciones Ambientales	18
3.2 Especificaciones de Mecánicas.....	19
3.3 Especificaciones de Seguridad.....	19
4. OPERACIÓN.....	20
4.1 Recomendaciones	20
4.2 Operación	20
5. MANTENIMIENTO	21
5.1 Reemplazo de la Batería	21
5.2 Limpieza	21
Reparación y Calibración	22
Asistencia Técnica y de Ventas.....	22
Garantía Limitada.....	23
Reparaciones bajo Garantía.....	23

INTRODUCCIÓN

Advertencia

- No conectar ni tocar ningún circuito eléctrico con en Termo-Higrómetro.
- Para evitar heridas o riesgo de incendio, no opere este producto en atmósferas o ambientes explosivos.
- Cuando use el Termo-Higrómetro remueva (destornille) el tubo metálico protector que cubre la cabeza sensora.
- No sumerja la cabeza sensora del Termo-Higrómetro en líquidos – esto puede dañar permanentemente los sensores.
- Reponga el tubo metálico protector que cubre la cabeza sensora cuando no esté usando el Termo-Higrómetro.

1.1 Símbolos Eléctricos Internacionales

	Este símbolo significas que el instrumento esta protegido con doble aislamiento.
	Este símbolo en el instrumento indica una ADVERTENCIA y que el operador deberá consultar el manual del usuario para obtener instrucciones antes de utilizar el instrumento. En este manual, el símbolo anterior a las instrucciones indica que si las instrucciones no se siguen, se pueden provocar, lesión corporal y también se pueden provocar daños en los productos
	¡Peligro! Riesgo de shock eléctrico. La tensión en la parte marcada con este símbolo puede ser peligroso
	De conformidad con WEEE 2002/96/EC

1.2 Definición de las Categorías de Medición

Cat. IV: Para las mediciones realizadas en el principal suministro eléctrico (<1000), como en los dispositivos de protección de sobre corriente primaria, unidades de control de ondulación, o medidores.

Cat. III: Para las mediciones realizadas en la construcción de la instalación a nivel de distribución, tales como la configuración en un equipo de instalación fija y disyuntores

Cat. II: Para las mediciones realizadas en los circuitos conectado directamente al sistema de distribución eléctrica. Ejemplos de ello son las mediciones de los aparatos domésticos o instrumentos portátiles.

1.3 Recepción de Su Embarque

Luego de recibido su embarque, asegúrese que el contenido coincide con la guía de despacho. Avise a su distribuidor sobre cualquier parte faltante. Si el equipo aparece dañado, presente un reclamo inmediatamente al transportador y avise inmediatamente a su distribuidor, dando una descripción detallada de los daños. Conserve el empaque dañado para respaldar su reclamo. No utilice un instrumento que aparezca dañado.

1.4 Información para poner una Orden

Termo-Higrómetro Modelo CA846 .(Descontinuado)..... Cat. #2121.24

(No está disponible para su compra).

El modelo de reemplazo es el registrador de datos termohigrómetro modelo 1246 (Cat. #2121.73)

Incluye una batería Alcalina de 9V, un protector gris rugoso a pruebas de golpes y resistente al polvo y manual del usuario

CARACTERÍSTICAS DEL PRODUCTO

2.1 Descripción

El Modelo CA846 de AEMC® es un Termo-Higrómetro digital portátil, compacto y fácil de usar diseñado para operarlo con una sola mano. Utiliza un sensor NTC y un sensor de humedad capacitivo formado por una película delgada de polímero.

El Termo-Higrómetro se entrega con el sensor y una funda protectora de goma. El Modelo CA846 posee también una pantalla de LCD con iluminación posterior, una función mantener lectura (HOLD), y una función de registro de máximos (MAX).

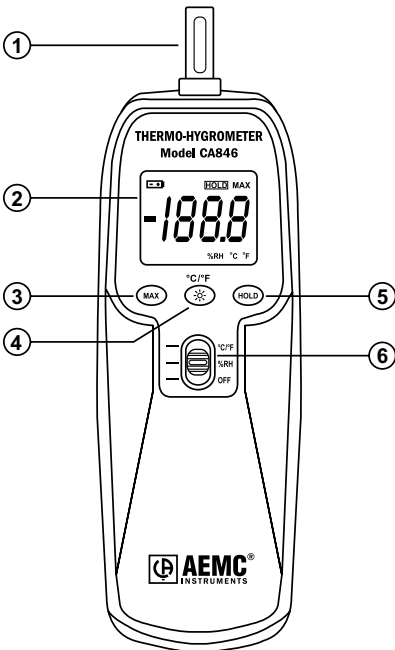



1. Sensor Temperatura/Humedad y cubierta protectora del sensor
2. Pantalla de 3½ dígitos
3. Botón MAX (Máximo)
4. Selector °C/°F y Luz Posterior
5. Botón HOLD (Guardar)
6. Selector Encendido/Modo (Temp.-RH)

2.2 Botones

2.2.1 Selector de Funciones Central (Amarillo)

Deslice el botón central para encender el Termo-Higrómetro y seleccione la posición %HR o °C/°F. Deslice el botón hacia OFF después de usarlo.

2.2.2 Botón de luz posterior y °C/°F

- Presione el botón  para encender la iluminación posterior.
- Presione el botón  nuevamente para apagar la iluminación posterior.
- Presione el botón  durante 2 segundos para cambiar la escala de temperatura a °C o °F. La escala de temperatura °C o °F se muestra en la esquina inferior derecha de la pantalla.

2.2.3 Botón MAX

- Presione el botón MAX para entrar en el modo MAX. El símbolo “MAX” aparece en la esquina superior derecha de la pantalla.
- La escala seleccionada (%HR o °C/°F) registra y actualiza los valores máximos absolutos.
- Presione el botón MAX nuevamente para salir del modo de registro MAX (el símbolo “MAX” desaparece).
- El botón HOLD (vea abajo) puede ser usado en el modo MAX para “congelar” (no se actualiza más) la lectura MAX en la pantalla.

2.2.4 Botón HOLD

El botón HOLD “congela” la lectura en la pantalla. Presione el botón “HOLD” alternadamente para activar/desactivar la función HOLD. En el modo HOLD, el símbolo “HOLD” aparece en la parte superior de la pantalla LCD y se muestra la última lectura hasta que se desactive este modo.

ESPECIFICACIONES

3.1 Especificaciones Ambientales

Escala de Temperatura:

Celsius (°C) o Fahrenheit (°F) a elección del usuario

Sensor de Temperatura: NTC

Rango de Medición: -4° a 140°F, -20° a 60°C

Resolución: 0.1°F/°C

Exactitud: 32° a 140°F: ±1°F

-4° a 32°F: ±2°F

0° a 60°C: ±0.5°C

-20° a 0°C: ±1°C

Coefficiente de Temperatura:

0.1 veces la exactitud aplicable por °C de 0° a 18°C y 28° a 50°C (32° a 64°F y 82° a 122°F)

Sensor de Humedad:

Sensor electrónico capacitivo basado en una película de polímero. (El sensor no es afectado por condensación de agua y es inmune a la mayoría de los vapores de reactivos)

Rango de Medición: 0% a 100%HR

Resolución: 0.1%HR

Exactitud (@ 25°C): 10%-90% HR; ± 5.0%

0%-10% HR; 90% a 100% HR; ± 10.0%

Tiempo de Respuesta del Sensor para 90% del Rango:

Valor típico 60s

Estabilidad del Sensor: ±2%HR, valor típico 2 años

Histéresis del Sensor (10% a 90% a 10% HR): valor típico ±1%HR

Dependencia de la temperatura del Sensor:

Despreciable de 32° a 140°F (0° a 60°C)

Temperatura de Operación: 32° a 122°F (0° a 50°C) a < 80%HR

Temperatura de Almacenaje:

-4° a 140°F (-20° a 60°C), 0 a 80%HR sin batería

Exactitud: Exactitud establecida a 23°C ± 5°C, <90%HR

Altitud: 2000m máx

Protección de Entrada:

Voltaje de entrada máximo en cualquier entrada 24VCD o 24Vrms

3.2 Especificaciones de Mecánicas

Pantalla: Pantalla de cristal líquido (LCD) con dígitos de 3½ y lectura máxima de 1999

Sobre-Rango: se muestra el símbolo "OL"

Indicación de Batería Baja:

Se muestra el símbolo  cuando el voltaje de la batería cae bajo el valor requerido.

Velocidad de Muestreo: nominal, 2.5 veces por segundo.

Batería: Batería Estándar de 9V (NEDA 1604, IEC 6F22 006P, o equivalente)

Duración de la Batería: Valor típico 200 horas con batería de cinc-carbón

Dimensiones: 6.81 x 2.38 x 1.5 (173 x 60.5 x 38mm)

Peso: Aprox 7 oz (197g) incluyendo batería

3.3 Especificaciones de Seguridad



EN 61010-1 (1995-A2), Protección Clase III

Categoría de Sobrevoltaje (CAT III, 24V), Contaminación Grado 2

Uso Interior

OPERACIÓN

4.1 Recomendaciones

- Para tener mediciones confiables, deje que las lecturas se estabilicen. El sensor de humedad y el de temperatura deben alcanzar un equilibrio con el medio a medir.
- Evite los errores en la medición de temperatura inducidos por tiempos de medición muy cortos, luz del sol incidente durante la medición, calefacción, muros externos fríos, corrientes de aire (Ej. ventiladores), fuentes radiantes inclusive la mano y/o calor corporal, etc.
- Evite errores en la medición de humedad inducidos por vapor, salpicaduras de agua, goteras de agua o condensación sobre el sensor, etc.
- Evite la contaminación del sensor inducida por partículas en el aire o mediciones en sustancias polvorientas. La contaminación se puede evitar efectuando las mediciones a través de un filtro (proporcionado por el usuario). El filtro debe ser limpiado o reemplazado periódicamente, dependiendo del grado de contaminación en el sitio de medición.

4.2 Operación

1. Remueva el tubo metálico protector que cubre el sensor, destornillándolo.
2. Coloque el interruptor de encendido en el rango deseado %HR o °C/°F.
3. Deje que la(s) lectura(s) se estabilice(n). El %HR toma al menos 60 segundos en alcanzar 90%.
4. Lea la pantalla.
5. Después de usarlo, reponga el tubo metálico protector que cubre el sensor, atornillándolo.
6. Apague el instrumento cuando haya terminado

MANTENIMIENTO

Utilice sólo repuestos de fábrica para la manutención. El fabricante no se hace responsable por accidentes, incidentes, o mal funcionamiento posteriores a una reparación efectuada por otros que no sean su Centro de Servicio u otro centro de servicio autorizado.

5.1 Reemplazo de la Batería

La energía es proporcionada por una batería estándar de 9 voltios. (NEDA 1604, IEC 6F22).

El símbolo  aparece en la pantalla LCD cuando hay que reemplazarla.

Para reemplazar la batería:

- Apague el Higrómetro.
- Remueva la funda de goma.
- Remueva el tornillo en la parte posterior del medidor y levante la cubierta de la batería.
- Reemplace la batería y reponga la cubierta y la funda.

5.2 Limpieza

- Periódicamente limpie la caja con un paño húmedo y un detergente suave, si se requiere.
- No utilice abrasivos ni solventes.
- No permita que entre líquido a la caja o a la zona del sensor.

Reparación y Calibración

Para asegurar que su instrumento cumple con las especificaciones de fábrica, recomendamos que lo envíe a nuestro Centro de Servicio para re-calibración, anualmente o según lo requieran otros estándares o procedimientos internos.

Para reparación y calibración del instrumento:

Debe contactar nuestro Centro de Servicio para solicitar un Número de Autorización de Servicio al Cliente (CSA#). Esto asegurará que cuando llegue, el instrumento será ingresado y procesado con prontitud. Por favor escriba el CSA# en el exterior del envase.

Chauvin Arnoux®, Inc.
d.b.a. AEMC® Instruments
15 Faraday Drive
Dover, NH 03820 USA
Tel: (800) 945-2362 (Ext. 360)
(603) 749-6434 (Ext. 360)
Fax: (603) 742-2346 or (603) 749-6309
repair@aemc.com

(O contacte su distribuidor autorizado) Los costos de reparación y calibración estándar están disponibles.

NOTA: Todos los clientes deben obtener un a CSA# antes de enviar cualquier instrumento.

Asistencia Técnica y de Ventas

Si tiene cualquier problema técnico o necesita ayuda para la correcta operación o aplicación de su instrumento por favor llame, envíe un fax o e-mail a nuestro soporte técnico:

Chauvin Arnoux®, Inc.
d.b.a. AEMC® Instruments
Phone: (800) 945-2361 (Ext. 351)
(603) 749-6434 (Ext. 351)
Fax: (603) 742-2346
techsupport@aemc.com

Garantía Limitada

El Termo-Higrómetro Modelo CA846 es garantizados al propietario por defectos de fabricación, por un período de 2 años desde la fecha original de compra. Esta garantía limitada es dada por AEMC® Instruments, no por el distribuidor a quien se compró el instrumento. Esta garantía queda viciada si la unidad ha sido intervenida, abusada o si la falla se relaciona con un servicio no realizado por AEMC® Instruments.

Para detalles y una descripción completa de la cobertura de la garantía, por favor lea la Tarjeta de Cobertura de Garantía, que se adjunta a la Tarjeta de Registro de Garantía. Por favor conserve la Tarjeta de Cobertura de Garantía con sus registros.

Lo que AEMC® Instruments hará:

Si ocurre una falla de funcionamiento dentro de 2 años, usted puede devolvernos el instrumento para su reparación sin cargo, siempre y cuando tengamos su TARJETA DE REGISTRO archivada. AEMC® Instruments reparará o reemplazará el material defectuosos, a su discreción.

Si no tenemos archivada su tarjeta de registro, le pediremos un comprobante de compra fechado, como también su TARJETA DE REGISTRO junto al material defectuoso.

Registro En línea en: www.aemc.com

Reparaciones bajo Garantía

Lo que Usted debe hacer para enviar un Instrumento para Reparación bajo Garantía:

Primero, solicite un Número de Autorización de Servicio al Cliente (CSA#) por teléfono o por fax a nuestro Departamento de Servicio (vea la dirección abajo), luego envíe el instrumento junto con el formulario CSA firmado. Por favor escriba el CSA# en el exterior del envase. Envíe el instrumento con el franqueo o flete prepagado a:

Chauvin Arnoux®, Inc. d.b.a. AEMC® Instruments Service Department
15 Faraday Drive • Dover, NH 03820 USA

Tel: (800) 945-2362 (Ext. 360)

(603) 749-6434 (Ext. 360)

Fax: (603) 742-2346 or (603) 749-6309

repair@aemc.com

Precaución: Para protegerse contra pérdidas en tránsito, le recomendamos asegurar su mercadería.

NOTA: Todos los clientes deben obtener un CSA# antes de enviar un instrument.

NOTAS:



09/24

99-MAN 100240 v8